

## Stor prowler slæde til funktionel træning

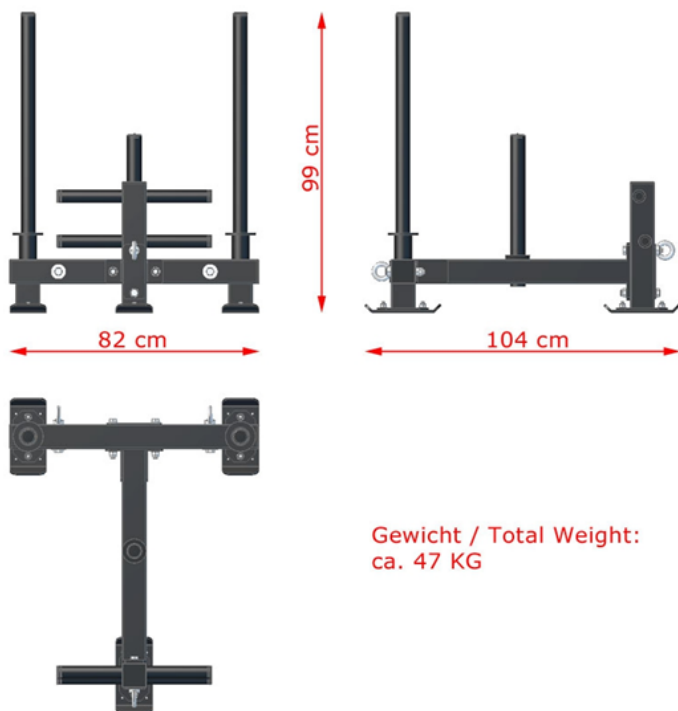

- Længde i cm: 104 cm.
- Højde i cm: 99 cm.
- Bredde i cm: 82 cm.
- Tykkelse: De 4 håndtag har en diameter (Ø) på 4,85 cm
- Vægt: 47 kg.
- Materiale: Stål
- Kapacitet: Længden på "pinden" til skiverne er 48 cm.
- Passer til 50 mm. skiver

Varenummer: 606500

Stor prowler slæde til funktionel træning

En Slæde til funktionel træning eller 'Power Sled' som den også bliver kaldt, er et super effektivt trænings redskab, hvis du vil forbrænde kalorier.

Bliv eksplosiv i din sprint ved at træne med Slæden her.

Et forskningsresultat har vist, at man gerne må tage så mange kilo på slæden, at ens sprint bliver reduceret med 30% af ens sprint-tempo.

Denne slæde anbefales kun til tung træning, da den almindelige bruger kan have svært ved at skubbe eller slæbe denne slæde, da den har en egenvægt på omk. 50 kg. Til det almindelige motionscenter anbefaler vi "lillebroren"

Denne slæde anbefales både til indendørs og udendørs brug. De tre "fødder" på slæden kan skiftes ud, hvis de bliver slidt ned, uden at skifte andet på slæden. Fødderne er dog lavet af 8 mm. tykt stål, så de har en lang levetid.

Længden på de 2 vertikale greb er 70 cm. imens de 2 horisontale greb er 50 cm. og sidder henholdsvis 24 cm. og 39 cm. over "jorden".

Der sidder to "øjne" bagpå og et foran hvori man kan fæstne karabinhager til seler eller træk-tov.

OBS! Skiver på billederne medfølger ikke.

**DKK 2.995,00**  
(DKK 2.396,00 ekskl. moms)

